

<b>MĚSTO TRUTNOV – MĚSTSKÝ ÚŘAD</b>				
<b>NÁVRH NA USNESENÍ</b>				
Datum projednání v PV	-	Odbor majetku města	Zpracoval	Ing. Miroslava Šormová
Datum projednání v RM	<b>15.12.2020</b>		Předkládá	Ing. Štěpánka Musilová
Datum projednání v ZM	-			Mgr. Tomáš Eichler
Název materiálu	<b>Pozemky - smlouvy</b>			
Vyjádření komise				
Předchozí usnesení				
Návrh na usnesení PV				
Návrh na usnesení RM				
Návrh na usnesení ZM				
Důvodová zpráva:	Viz. níže.			
Přílohy:	-			
Výdaje jsou kryty schváleným rozpočtem - ORJ - , položka -				
Kontrola materiálu právníkem před PV				Mgr. Denisa Pavlová
Datum: 10.12.2020	Podpis vedoucí odboru: Ing. Štěpánka Musilová			

**\*1) (ž.č. 294/20) Pozemky - smlouvy**

Žádost pana Zdeňka Melší o pronájem části p. p. 2283/2 (cca 100 m<sup>2</sup>) v k. ú. Trutnov za účelem zřízení sjezdu na p. p.č. 863/46 a 863/47 v k. ú. Trutnov  
 S touto žádostí jsou spojeny další dopisy (žádosti) JUDr. Lukáše Havla.

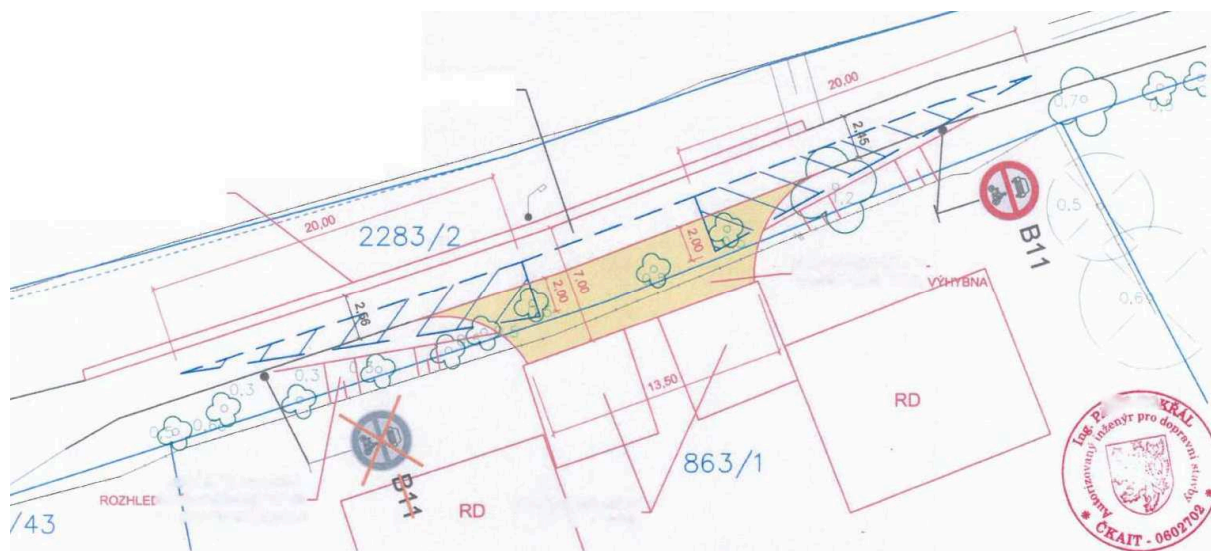

K žádosti byl přiložen harmonogram prací pro výstavbu rodinných domů na p. p. 863/46 a 863/47 od JUDr. Lukáše Havla.

**JUDr. Lukáš Havel, advokát**

se sídlem 541 01 Trutnov, Libušinka 180, IČO: 66254981  
telefon: 604612375, 499941234, e-mail: info@judrhavel.cz, www: judrhavel.cz

V Trutnově dne 30.9.2020

Městský úřad Trutnov Majetkový odbor  
Slovanské náměstí 165 **541 16 Trutnov**  
k rukám paní Ing. Štěpánky Musilové

Žadatel: Zdeněk Melša, r.c. 820304/3233, Chvalkovice 12, 552 04 Chvalkovice  
zastoupen JUDr. Lukášem Havlem, advokátem se sídlem Blanická 174, Trutnov

Věc: harmonogram prací pro výstavbu rodinných domů na pozemku p.č. 863/46 a 863/47

Žadatel či budoucí vlastník pozemku p.č. 863/46 a 863/47 bude mít zájem na pozemcích p.č. 863/46 a 863/47 vybudovat na každém z nich rodinný dům. Žadatel požaduje v rámci výstavby umístit do obecní komunikace ulice K Poříčské stráni inženýrské sítě, v souladu s předběžným stanoviskem společnosti VAK Trutnov a.s. v rozsahu dle územní studie Ing. Romana Žateckého předložené na odbor rozvoje města.

Žadatel sám či jeho právní nástupci, které by ve shodném rozsahu zavázal, by vybudovali inženýrské sítě v p.č. 2382/2 a v nepatrné části i v p.č. 2383/2 v k.ú. Trutnov, dle samostatného povolení odboru výstavby v rozsahu dle založené územní studie. Následně se zavazují po vybudování sítí uvést komunikaci do původního stavu a nahradit případné škody, které by výstavbou vznikly. Konečně by vlastník pozemku p.č. 863/46 a 863/47 následně po zhotovení sítí by umístil na komunikaci v rozsahu dle dokumentace Ing. Pavla Vokřála žlabovku pro odvod povrchové vody a mírně navýšil nivelitu komunikace kamenivem zpevněným zeminou v rozsahu dle předložené dokumentace Ing. Pavla Vokřála. Pro průjezdnost ulice K Poříčské stráni po dobu výstavby upraví komunikaci pro šíři 2,5 metru v celistvém nezpevněném povrchu kamenivem a zeminou. Po dobu výstavby bude použita taková technika, kterou nedojde k poškození navazujících komunikací - ulice Zahradní Město, Kryblická, Muchova. Pokud by došlo k jakémukoli poškození komunikace zavazuje se každý vlastník pozemku p.č. 863/46 a 863/47 uvést komunikaci do původního stavu.

Ze zpracované dokumentace připojení pozemku na ulici K Poříčské stráni vyplývá požadavek na posunutí dopravní značky B11 pro příjezd z ulice Kryblická. Zároveň vlastník pozemku p.č. 863/46 a 863/47 v místě napojení na komunikaci zbuduje a rozšíří dle zpracované situace napojení tak, aby byly zachovány výhledové poměry v rozsahu dle dokumentace Ing. Pavla Vokřála.

S ohledem na výše uvedené žadatel laskavě žádá o souhlas s umístěním vodovodních a kanalizačních přípojek respektive a pro tento účel žádá o vyslovení souhlasu se zřízením

věcného břemene pro umístění kanalizační a vodovodní přípojky ke služebnímu pozemku p.č. 2283/2 a 2383/2 v k.ú. Trutnov.

Děkuji a jsem s pozdravem.

Za žadatele

JUDr. Lukáš Havel

JUDr. Lukáš Havel

**Samostatně byla na OMM doručena další žádost JUDr. Havla**

**JUDr. Lukáš Havel, advokát**

se sídlem 541 01 Trutnov, Libušinka 180, IČO: 66254981

telefon: 604612375, 499941234, e-mail: info@judrhavel.cz, www: judrhavel.cz

V Trutnově dne 30.9.2020

Městský úřad Trutnov Majetkový  
odbor Slovanské náměstí 165 **541 16 Trutnov**  
k rukám paní Moniky Slavkové

**Žadatel:** Zdeněk Melša, r.č. 820304/3233, Chvalkovice 12, 552 04 Chvalkovice  
zastoupen JUDr. Lukášem Havlem, advokátem se sídlem Blanická 174, Trutnov

Věc: 3. žádost o posunutí dopravní značky dle projektu  
4. žádost o souhlas vlastníka s vykácením náletové zeleně pro realizaci napojení sjezdu

Přílohy

Žadatel je spolu s dalšími podílníky vlastníkem pozemku parcely pozemky p.č. 863/46 a 863/47 vše v obci a katastrálním území Trutnov. Žadatel podal žádost o posunutí dopravní značky, kterou v rámci podání opětovně připomíná.

Žadatel se v rámci záměru o výstavbu dvou rodinných domů obrátil na projektanta dopravních staveb, aby posoudil a zpracoval podmínky pro využití obecní komunikace ulice K Poříčské stráni s ohledem na napojení pozemků na tuto ulici. Ze zpracované dokumentace připojení pozemku na ulici K Poříčské stráni vyplývá požadavek na posunutí dopravní značky B 11 pro příjezd z ulice Kryblická, o které tímto žadatel žádá v rozsahu dle již předložené dokumentace Ing. Pavla Vokřála.

Vlastník pozemku p.č. 863/46 a 863/47 dále žádá pro realizaci sjezdu dle již založené situace Ing. Pavla Vokřála v části úprava zpevněním z data 07/2020 o souhlas s kácením dřevin, které se v místě sjezdu a pro zajištění výhledových poměrů na pozemku města na části dle zákresu nacházejí a úpravu pozemku pro zřízení sjezdu v návaznosti na stavební řízení pro umístění a výstavbu 2 rodinných domů. Za tím účelem níže připojuje i smlouvu k pronájmu části pozemku.

Děkuji za laskavé vyhovění žádosti a jsem s pozdravem.

Za žadatele

Datum: 2020.10.02

09:22:18+02W

JUDr. Lukáš Havel

### Oddělení pozemku

- V harmonogramu prací je v posledním odstavci žádost o **souhlas** s umístěním vodovodních a kanalizačních přípojek, a pro tento účel žádá o **vyslovení souhlasu** se zřízením věcného břemene pro umístění kanalizační a vodovodní přípojky ke služebnímu pozemku p.č. 2283/2 a 2383/2 v k.ú. Trutnov. Žádost o zřízení věcného břemene ani žádná projektové dokumentace nyní zaslána nebyla.

- Dne 25.09.2020 bylo oddělením správy a ochrany majetku zasláno p. Havlovi následující sdělení k jeho dříve podaným žádostem:

1. o uložení vodovodní a kanalizační přípojky do komunikace
2. o souhlas s napojením pozemku na ulici K Poříčské stráni

Město Trutnov, zastoupené Ing. Štěpánkou Musilovou, vedoucí odboru majetku města MěÚ Trutnov, jako vlastník pozemku p.č. 2283/2 a 2383/2, k.ú. Trutnov a účelové komunikace na nich, obdrželo dne 22.07.2020 žádost o uložení vodovodní a kanalizační přípojky do komunikace, se kterou souvisí i žádost o zřízení věcného břemene (v textu) a žádost o souhlas s napojením pozemků 863/46 a 863/47 na komunikaci v ulici K Poříčské stráni na p.p.č. 2283/2, vše k.ú. Trutnov, které bylo po jednání s Ing. Musilovou doplněno o technickou zprávu doručenou dne 01.09.2020. Žadatel Zdeněk Melša, Chvalkovice 12 zastoupený JUDr. Lukášem Havlem, advokátem se sídlem Blanická 174, Trutnov.

K této žádosti o uložení vodovodní a kanalizační přípojky do komunikace na p.p.č.2383/2 a 2283/2, k.ú. Trutnov, se kterou souvisí i žádost o zřízení věcného břemene, Vám sdělujeme následující. K posouzení udělení souhlasu s umístěním inženýrských sítí do komunikace požadujeme uzavření smlouvy o zřízení věcného břemene k těmto sítím, které do dnešního dne nebylo doloženo.

1. června 2020 rozhodla rada města Trutnova usnesením č. 2020-506/11 o neschválení již dříve podané žádosti o umístění vodovodní a kanalizační přípojky do komunikace v ul. K Poříčské stráni z důvodu obsahu vyjádření odboru rozvoje města MěÚ Trutnov (ORM). ORM doporučil nejdříve s ním odsouhlasit podmínky organizace výstavby a následnou dopravní obslužnost, k čemuž dosud nedošlo.

Dne 01.09.2020 bylo podání doplněno o technickou zprávu, ale souhlas ORM zatím nebyl odboru majetku města doložen. Žádost o věcné břemeno, podaná za investora pana Melšu, bude opětovně projednána po doložení souhlasu ORM.

K žádosti o souhlas s napojením pozemků 863/46 a 863/47, k.ú. Trutnov na komunikaci v ul. K Poříčské stráni sdělujeme, že nebylo provedeno majetkoprávní vypořádání k pozemku 2283/2, k.ú. Trutnov, na kterém má být zřízen sjezd. V příloze zasíláme žádost o pronájem pozemku, se kterou se můžete obrátit na oddělení pozemků, odboru majetku města MěÚ Trutnov, Ing. Šormová, e-mail sormova@trutnov.cz.

- ORM upozorňuje, že bez stavebních úprav komunikace K Poříčské stráni nebude možno omezení provozu do budoucna zrušit. V případě požadavku na vybudování dvou nových sjezdů pro nově oddělované pozemky bude nezbytné zajistit potřebné stavební úpravy této komunikace v ul. K Poříčské stráni tak, aby umožňovala provoz jak staveništní techniky, tak následně i dopravní obsluhu spojenou s užíváním nových staveb rodinných domů. Před povolením bytové výstavby bude ze strany orgánů územního plánování stanovena v návaznosti na §19 odst. 1) písm. f) stavebního zákona podmínka týkající se etapizace výstavby: „před povolením bytové výstavby bude vybudována nezbytná veřejná infrastruktura potřebná pro zajištění výstavby, obsluhy a následujícího provozu“.

Vyjádření ORM doručené dne 09.11.2020

k možnosti **pronájmu** části p. p. 2283/2 (cca 100 m<sup>2</sup>) v k. ú. Trutnov za účelem umístění sjezdu p. Z. Melšovi.

Odbor majetku města	Vyjádření	Odůvodnění	Vyřizuje
oddělení územního plánování	z hlediska územního plánu s předloženým záměrem	Zřízení sjezdu na pozemek bude vyžadovat úpravu jak stávající dopravní infrastruktury, tak zároveň i organizace dopravy v ulici K Poříčské stráni. Doporučujeme před vydáním jakéhokoliv souhlasu ze strany města zajistit uzavření plánovací smlouvy, která bude řešit zajištění potřebných stavebních úprav.	Mgr. Hlíza
	z hlediska údržby komunikací a zeleně s předloženým záměrem	Bez připomínek	
oddělení investic	z hlediska připravovaných investic města	Bez připomínek	Ing. Jelínek

- Smlouvy o napojení na technickou a dopravní infrastrukturu ve vlastnictví města (dříve Plánovací smlouvy) uzavírá ORM. Žadatel by měl předložit harmonogram úprav vč. termínů, zajištění financování a budoucí majetkové vypořádání.

- Oddělní pozemků v případě rekonstrukce či výstavby komunikace na městském pozemku uzavírá s žadatelem smlouvy nájemní nebo smlouvy o právu provést stavbu, a to za minimální roční nájemné. Na základě této smlouvy je pak dán souhlas se stavbou.

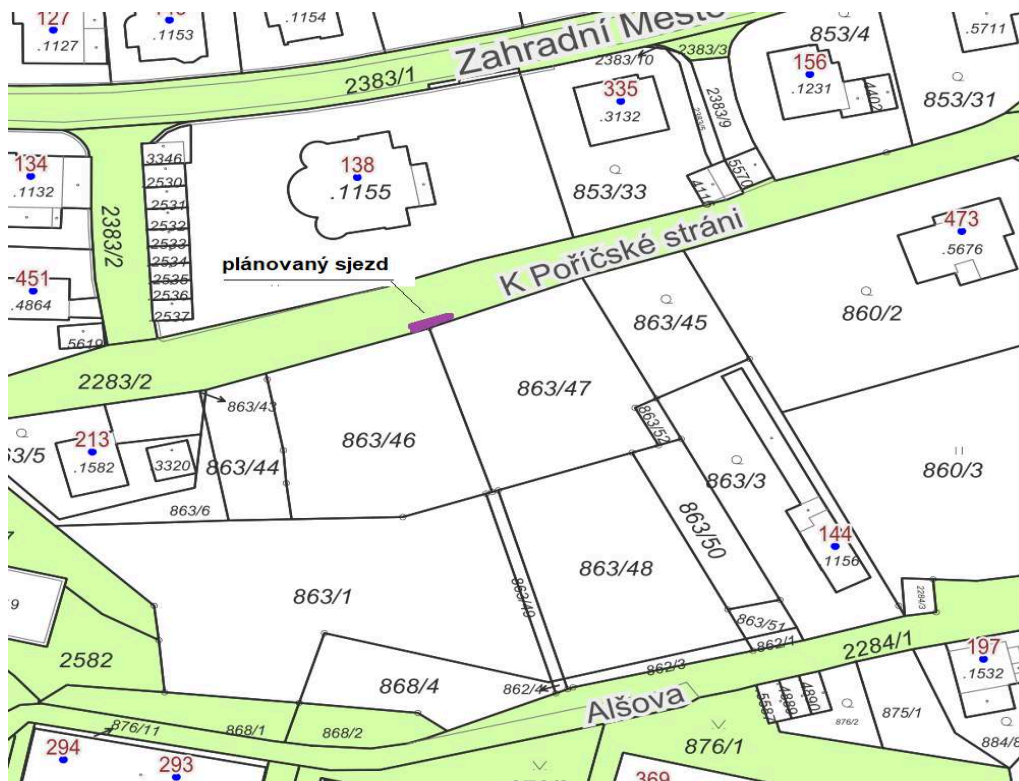

Pozemky 863/46, 863/47 a 863/48 jsou ve spoluvlastnictví pana Leška, Melši, Pelikuse a Vostřezové.

Pozemek 863/1 a 868/4 je v majetku JUDr. Havla.

Pozemek 863/49 je ve spoluvlastnictví všech výše uvedených.

Předchozí usnesení	
Návrh na usnesení PV	-
Návrh na usnesení RM	<p><b>Rada města Trutnova neschvaluje</b></p> <p><b>01.01</b> - uzavření nájemní smlouvy na pronájem pozemku za účelem zřízení sjezdu z ul. K Poříčské stráni na p. p. 863/46 a 863/47 v k. ú. Trutnov, - posunutí dopravní značky B11 pro příjezd z ulice Kryblická, - vykácení náletové zeleně pro realizaci napojení sjezdu, a to vše do doby uzavření smlouvy řešící podmínky napojení na dopravní infrastrukturu ve vlastnictví města, zejména stavební úpravy komunikace v ulici K Poříčské stráni, které umožní provoz staveništní techniky a následně dopravní obsluhu spojenou s užíváním nových staveb na p. p. 863/46 a 863/47 v k. ú. Trutnov. <b>nesouhlasí</b></p> <p><b>02.01</b> se zřízením věcného břemene pro umístění kanalizační a vodovodní přípojky ke služebnímu pozemku 2283/2 a 2383/2 v k. ú. Trutnov dle žádosti.</p>
Návrh na usnesení ZM	